

Für jede Produktart die passende  
Kombinationsmöglichkeit von Vakuummischer  
und Extruder - Vakuum-Doppelwellenmischer  
von HÄNDLE sind durchgehend modular  
aufgebaut und unterschiedlich dimensioniert

## Vakuum- Doppelwellenmischer *MDVG*

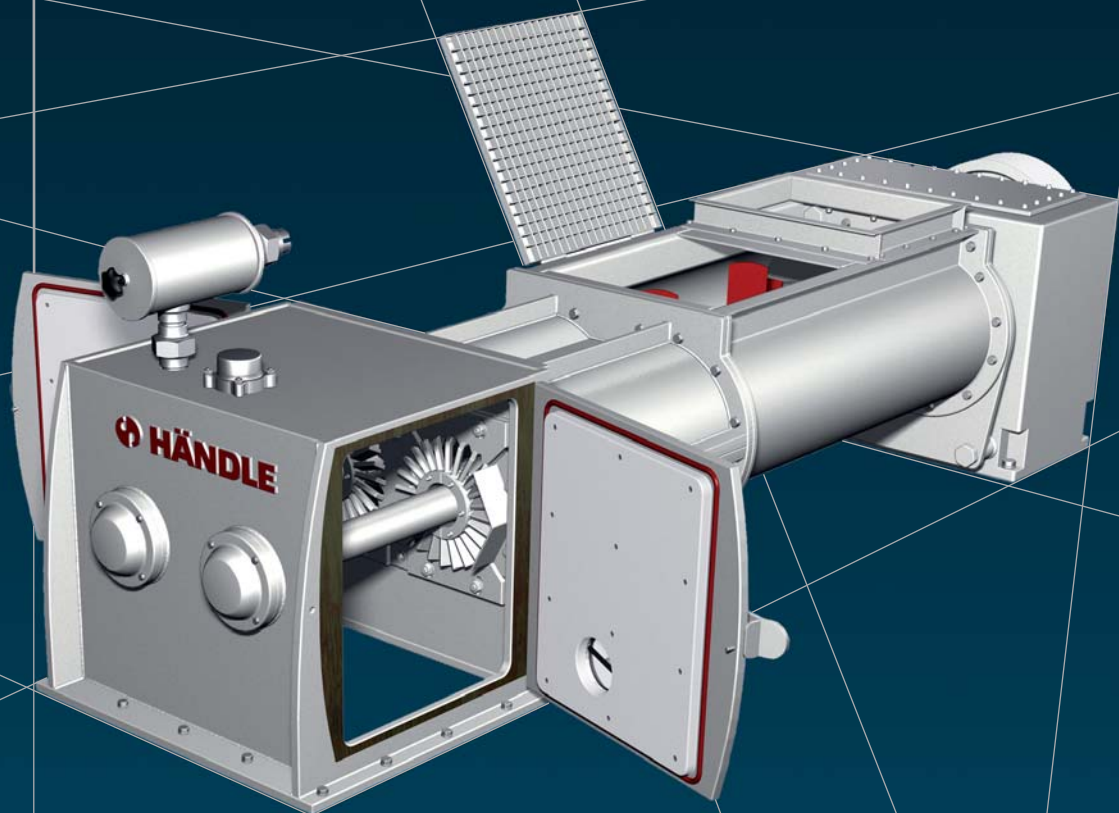

# Die HÄNDLE Vakuum-Doppelwellenmischer Reihe

Zum Mischen, Homogenisieren, Aufschneiden und Evakuieren von Massen. Etwa 2/3 der Homogenisierungsleistung in einem Vakuumdoppelwellenmischer geschieht im geschlossenen Druckteil. Der Aufbau hoher Drücke in der Druckzone ist Voraussetzung für exzellentes Vakuum, die stufenlose Verstellung der Mischpaddel ist Voraussetzung für eine perfekte Mischung. Je stärker die Masse homogenisiert ist, desto besser und ökonomischer die Extrusion. Eine groß-

räumige Vakuumkammer erleichtert die Wartung und führt zu besseren Vakuumbedingungen. HÄNDLE hat diese wissenschaftlichen Erkenntnisse in die Praxis umgesetzt und die Druckzonen der Vakuumdoppelwellenmischer verlängert und das Volumen der Vakuumkammer erhöht. Vakuumdoppelwellenmischer Type MDVG in fünf Baugrößen für Volumendurchsätze von 21 bis 75 m<sup>3</sup>/h kompakt (37 bis 132 t/h Nass).

## Die wesentlichen Merkmale

- Optimale Mischung durch einstellbare Mischmesser
- Maximale Durchsatzleistung durch Optimierung des Füllstandes im Vakuumraum
- Verbesserte Vakuumbedingungen durch die großräumige Vakuumkammer
- Ökonomische Extrusion durch größtmögliche Homogenisierung der Masse im Vakuummischer
- Langlebigkeit durch robuste Konstruktion und Verschleißminimierung
- Leichte Wartung



Blick in die Mischkammer - Mischmesser, gehärtete Schutzkappen und Wellenschutzhülsen

## Technische Daten

TYPE	Zylinderdurchmesser	Mischtrogbreite	Mischtroglänge	Volumendurchsatz*	Durchsatzleistung*	Antriebsleistung
	mm	mm	mm	m <sup>3</sup> /h kompakt	t/h Nass	kW
<b>MDVG 715e</b>	400	700	1500 + 500	3 - 21	5 - 37	22 - 45
<b>MDVG 920f</b>	500	900	1150 + 850	12 - 35	21 - 62	45 - 120
<b>MDVG 1025f</b>	570	1000	2150 + 1050	20 - 57	35 - 100	90 - 240
<b>MDVG 1220c</b>	650	1200	2000 + 1400	33 - 75	58 - 132	120 - 260

\* Volumendurchsatz und Durchsatzleistung je nach Pressmasse, Drehzahl und Strangquerschnitt

Im Sinne einer ständigen Weiterentwicklung behalten wir uns technische Änderungen vor.