

Spannungs- und texturarme Formlinge durch den einzigartigen Mauk- und Homogenisierungseffekt: HÄNDLE Rundsilos unverzichtbar für die Herstellung von hochwertigen Produkten.

Rundsilos

AGR



Die HÄNDLE Rundsilo Reihe

Das Tonsilo ist die einzige Einrichtung, die es ermöglicht der Formgebung eine absolut homogene, gleichmäßig durchfeuchtete Pressmasse zu liefern, als Voraussetzung für spannungs- und texturarme Formlinge. Es ist das Prinzip „first in - first out“, das in Verbindung mit der Lagerung unter Luftabschluss und dem Druck durch das Eigengewicht des Rohmaterials, für den einzigartigen Mauk- und Homogenisierungseffekt sorgt. Rundsilos können standardmäßig mit einer Lagerkapazität bis zu 500 m³ realisiert werden sowie einer Austragsleistung von 5 bis zu 50 m³/h (in

Abhängigkeit von der Fördergeschwindigkeit und Materialzusammensetzung). Die Schnecke des Ausräumgerätes rotiert um die Turmachse. Der Materialaustrag erfolgt bei allen Baugrößen zentral über einen Auslauftrichter, so dass der Materialabtransport in jede beliebige Richtung erfolgen kann. Die Konstruktion des HÄNDLE Ausräumgerätes verhindert zuverlässig den Effekt der Brückenbildung und garantiert einen störungsfreien Austrag auch von schwer fließenden Materialien.

Die wesentlichen Merkmale

- Geringer Platzbedarf
- Lagerung des Materials nach dem Prinzip „first in - first out“
- Kombination von homogenisieren, mauken, lagern und dosieren des auszutragenden Materials
- Gleichmäßige Durchfeuchtung des Materials
 - » keine Materialaustrocknung an der Oberfläche
- Vollständiger Austrag auch bei Schüttgütern mit schlechten Fließeigenschaften
- Modularer Aufbau
- Gezielte Erhöhung der Plastizität

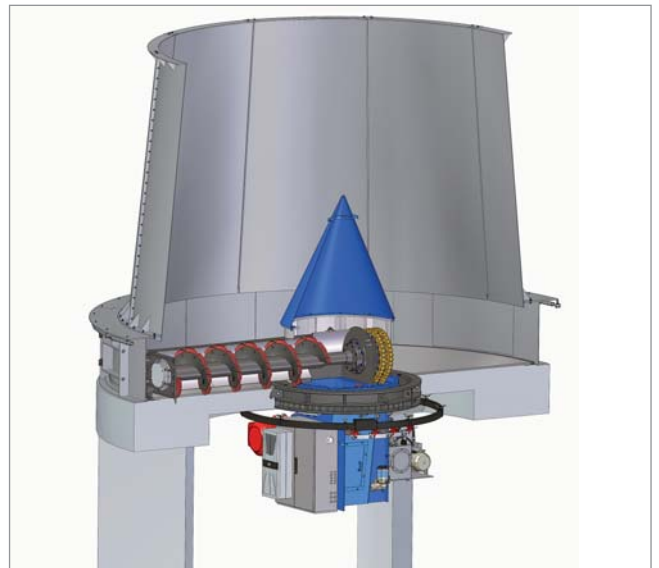

Querschnitt des Rundsilos mit Ausräumgerät bestehend aus: Drehkörper, Ausleger mit Frässhnecke und Lagerung, Schneckenantrieb, Vorschubantrieb

Technische Daten

TYPE	Silo- durchmesser	Silohöhe max.	Siloinhalt max.	Frässhnecken- durchmesser	Volumen- durchsatz ¹	Durchsatz- leistung ¹	Antriebs- leistung
	mm	mm	m ³	mm	m ³ / h kompakt	t/h nass	kW
AGR 55c	5.500	8.000	150	600	5 – 35	9 – 61	45 – 63
AGR 65c	6.500	20.250	500	700	8 – 50	14 – 88	53 – 63

¹ Volumendurchsatz und Durchsatzleistung je nach Material und Vorschubeinstellung

Im Sinne einer ständigen Weiterentwicklung behalten wir uns technische Änderungen vor.